

エレクトロライダー 1-3168-01.02

外形寸法図

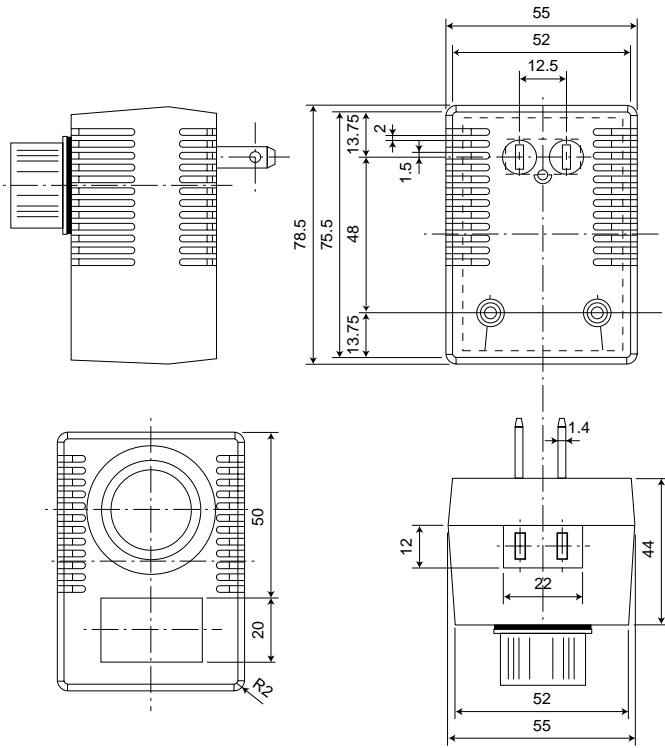

性能曲線（周囲温度と許容量出力電流との関係）

