

# ボールバルブ (パネルマウント式)

## 外形寸法図

1-1765-01 ~ 05

1-2036-01 ~ 05

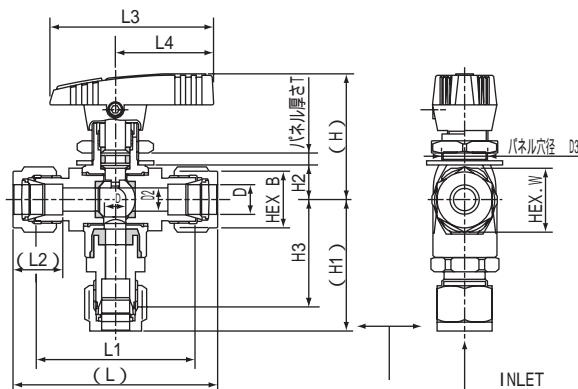
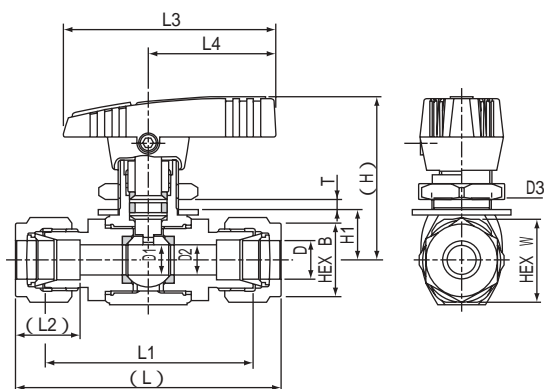

(単位 : mm)

品番	呼び径	オリフィス径	穴径	面間距離		管接続部		ハンドル長さ		全開高さ			パネル取付部			ソケット 二面幅	パネル厚み T		Cv値	重量
	D	D1		L	L1	L2	B	L3	L4	H	H1	H3	H1	H2	D3		W	MIN.		
1-1765-01	3	5	2.4	58.2	45	12.9	10	47	28	38	-	-	11	-	14.5	17	1	5	0.33	約0.13kg
1-1765-02	6		4.8	62.8	48	15.2	14												1.4	
1-1765-03	3.2		2.7	58.2	45	12.7	10												0.34	
1-1765-04	6.35		4.8	62.8	48	15.2	14												1.4	
1-1765-05	9.52	7.5	7.1	68.8	54	16.8	17	57	34	42			13		16.5	21		3.5	約0.2kg	
1-2036-01	3	5	2.4	58.2	45	12.9	10	47	28	38	36.1	29.5	-	11	14.5	17	1	5	0.23	約0.16kg
1-2036-02	6		38.4	31	1.0															
1-2036-03	3.2		36.1	29.5	0.29															
1-2036-04	6.35		38.4	31	1.0															
1-2036-05	9.52		7.5	7.1	68.8	54	16.8				17	57							34	

## 材質

部品名	材質
ボディ	ステンレス(SCS14)
ソケット	ステンレス(SUS316)
シート	G-PTFE
ボール	ステンレス(SUS316)
グランドパッキン	G-PTFE
ステム	ステンレス(SUS316)
ハンドル	ZDC2
Oリング	フッ素ゴム

接液ガス部

## 仕様

最高使用圧力	4.90MPa
使用流体温度範囲	-10 ~ +80

## 圧力-温度線図

