

HCL-10-Rコンスタントレベル 1-104-01

外形寸法図

(単位:mm)

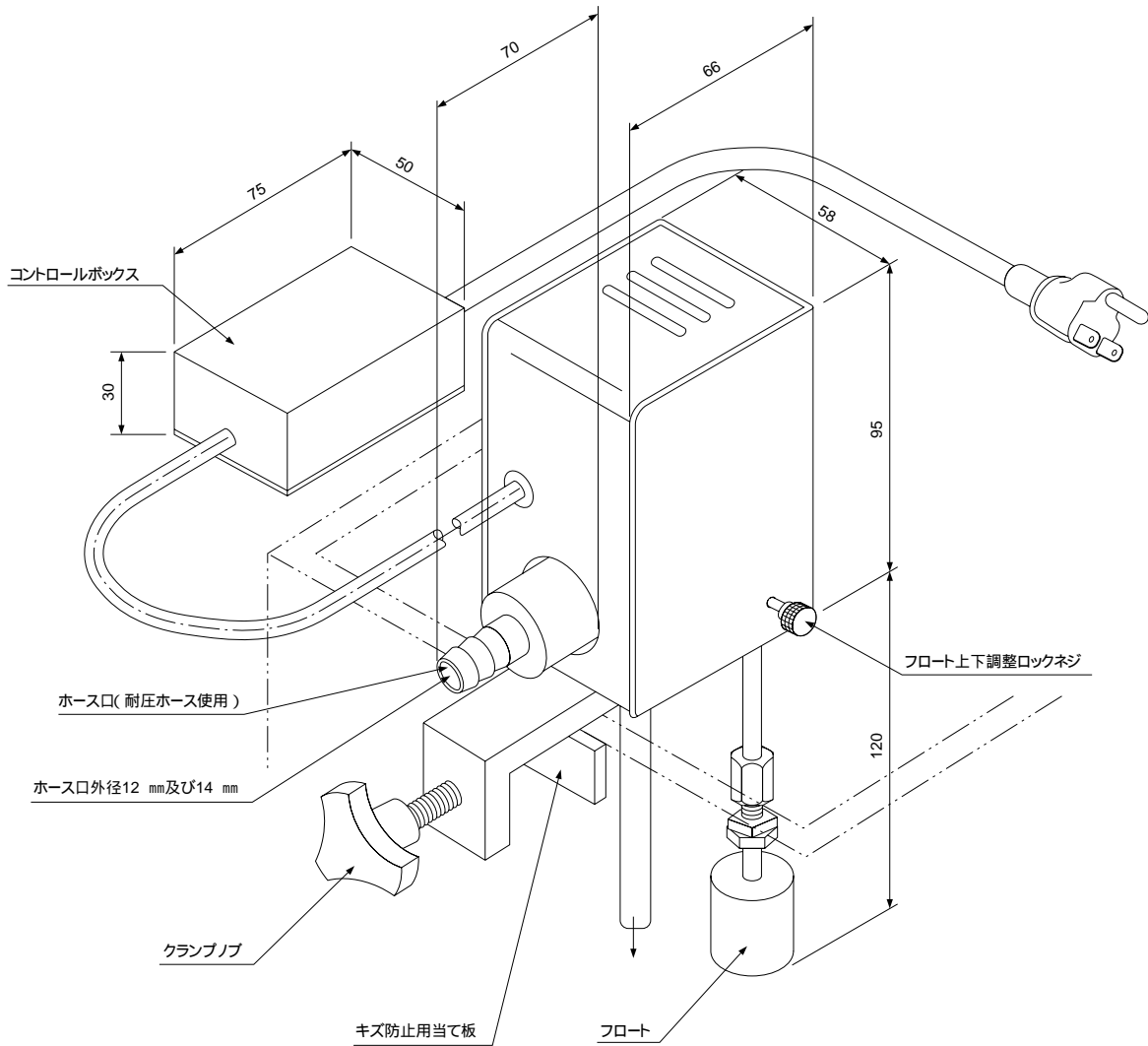

配線図

